

Sistema **ELECTRIC PLUS**

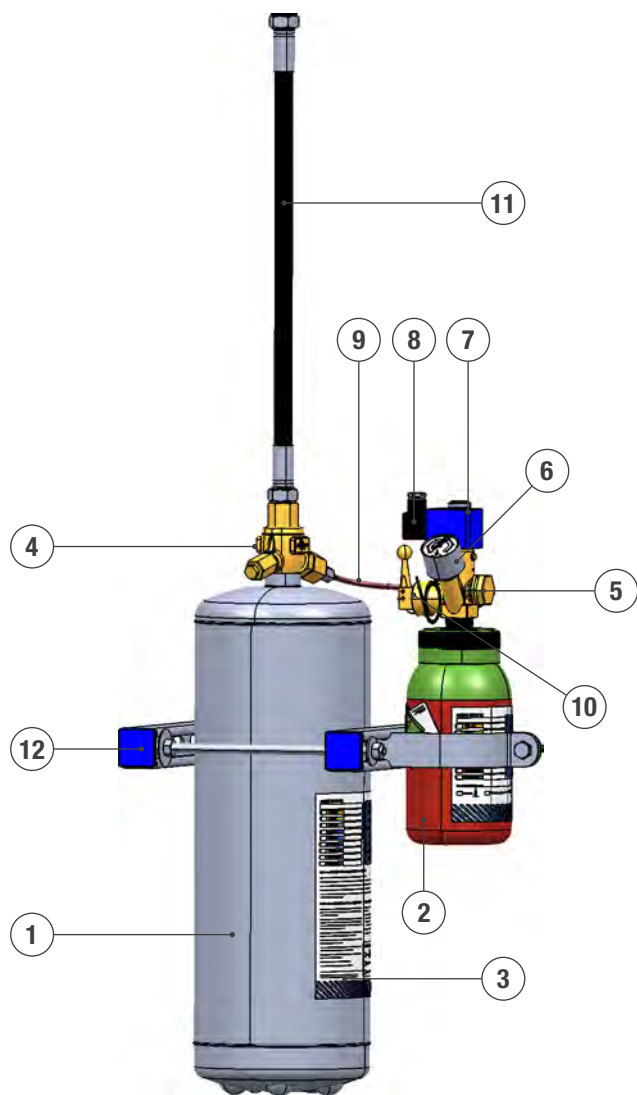

Item	Descrição
1	Cilindro do agente extintor
2	Cilindro impulsor
3	Etiqueta do agente extintor
4	Válvula de descarga do cilindro —agente extintor
5	Válvula de pilotagem cilindro —Nitrogénio
6	Manómetro válvula
7	Bobina
8	Conexão de solenóide
9	Pilotagem da tubagem
10	Disparo manual
11	Mangueira de descarga
12	Suporte

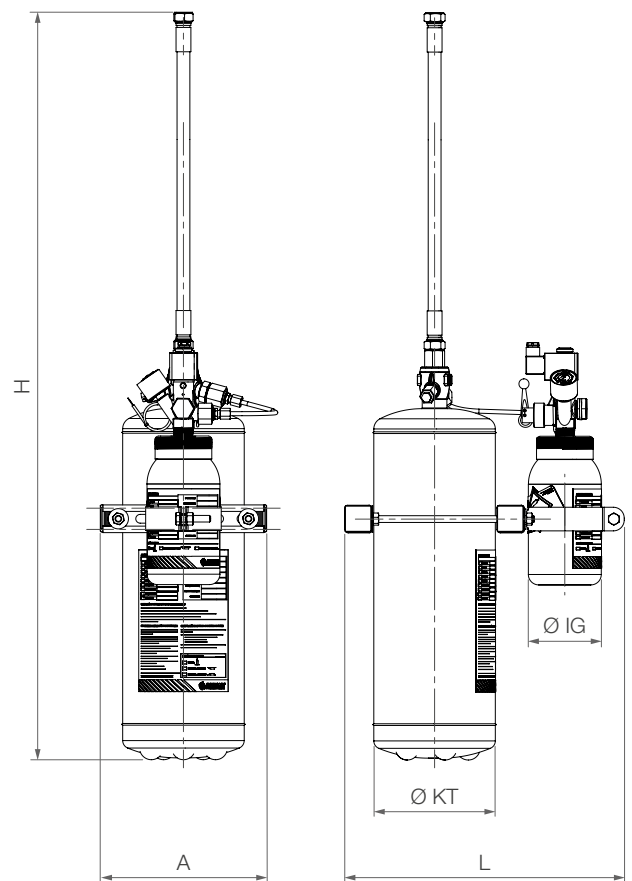

Modelos	Agente extintor	Pressão de serviço
STC-ELECTRIC PLUS-P-XX	Espumogénio	15 bar

Referência	Volume (L)	Ø (mm)		H (mm)	A (mm)	L (mm)
		Ø KT	Ø IG			
STC-ELECTRIC PLUS-P-12	12	180	108	1106	246	420
STC-ELECTRIC PLUS-P-18	18	219	108	1146	310	459
STC-ELECTRIC PLUS-P-29	29	280	108	1183	338	520
STC-ELECTRIC PLUS-P-50	50	360	108	1319	408	597

