

Sistema FIRELINE PLUS

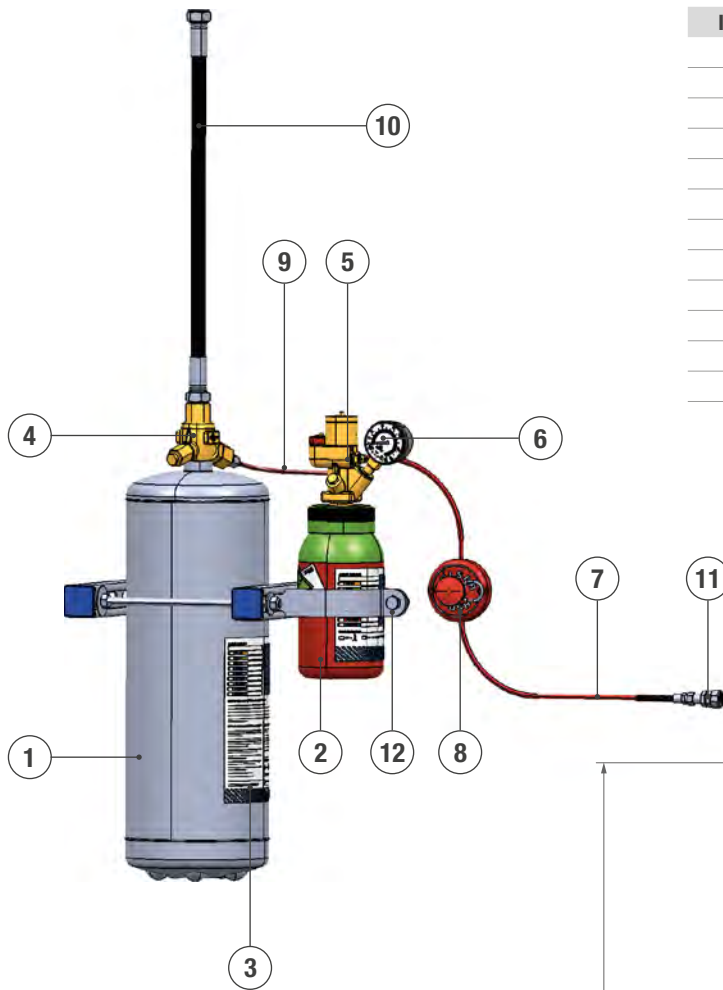

Item	Descrição
1	Cilindro do agente extintor
2	Cilindro piloto
3	Etiqueta do agente extintor
4	Válvula de descarga do cilindro
5	Válvula piloto IHP/agente extintor
6	Manómetro válvula
7	Tubo FIRELINE
8	Botão de pressão manual
9	Botão de pressão manual
10	Mangueira de descarga
11	Fim da linha
12	Suporte

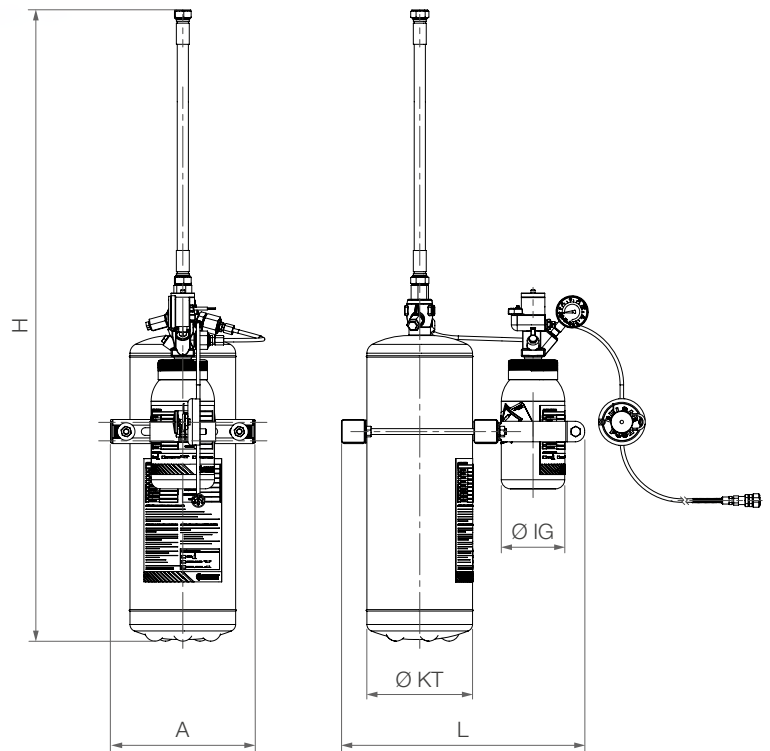

Modelos	Agente extintor	Pressão de serviço
STC-FIRELINE PLUS-P-XX	Espumogénio	15 bar

Referência	Volume (L)	Ø (mm)		H (mm)	A (mm)	L (mm)
		Ø KT	Ø IG			
STC-FIRELINE-PLUS-P-12	12	180	108	647	246	420
STC-FIRELINE-PLUS-P-18	18	219	108	693	310	459
STC-FIRELINE-PLUS-P-29	29	280	108	713	338	520
STC-FIRELINE-PLUS-P-50	50	360	108	851	408	597

